

XBRL taxonomieën

voor beginners en doeners

Wat iedere financieel specialist moet weten over taxonomieën



N E D E R L A N D

XBRL taxonomieën

voor beginners en doeners

Wat iedere financieel specialist moet weten over taxonomieën

In opdracht van:



N E D E R L A N D

XBRL Nederland

XBRL Nederland bevordert de toepassing van digitaal rapporteren op basis van XBRL in Nederland. XBRL Nederland is een non-profit organisatie die financieel en inhoudelijk gedragen wordt door een vijftigtal leden uit bedrijfsleven, overheid, intermediaire organisaties, onderzoek en onderwijs.

XBRL (eXtensible Business Reporting Language) is de wereldstandaard voor digitaal rapporteren. Het brengt de publicatie, uitwisseling en verwerking van bedrijfsrapportages binnen de dynamische en interactieve wereld van het Internet. XBRL biedt een algemeen platform voor het afwickelen van kritische rapportageprocessen en verbetert de kwaliteit en efficiency van rapportages zowel tussen als binnen organisaties. XBRL is een op XML gebaseerde, royaltyvrije, open standaard, ontwikkeld door XBRL International, een non profit consortium van meer dan 400 organisaties.

Geschreven in opdracht van de stichting XBRL Nederland

Door:

Dirk Jan Hoekstra

Paul Snijders

Semansys Technologies

Omslag:

Kees Brouwer

© Copyright XBRL Nederland 2006

www.xbrl-nederland.nl

INHOUDSOPGAVE

<i>XBRL Nederland</i>	3
1. Inleiding	7
<i>Doel</i>	7
<i>Indeling</i>	7
<i>Terminologie</i>	8
<i>XBRL FR en XBRL GL</i>	8
<i>Aanvullende informatie</i>	8
2. XBRL	9
<i>Meer, vaker, sneller</i>	9
<i>Uitwisselingstaal</i>	11
<i>De taxonomie en het instance document</i>	11
3. De taxonomie	15
<i>Meta-informatie</i>	15
<i>Doel en haalbaarheid</i>	15
<i>Elementen</i>	16
<i>Structuur</i>	17
<i>Links en linkbases</i>	17
4. De linkbases	19
<i>Algemeen</i>	19
<i>Reference</i>	19
<i>Labels</i>	20
<i>Presentation</i>	22
<i>Calculation</i>	23
<i>Definition</i>	24
5. Linkbases in ontwikkeling	26
<i>Formula linkbase</i>	26
<i>Dimensional taxonomies</i>	26
<i>Versioning</i>	27
6. Het combineren van taxonomieën	28
<i>Modulair</i>	28
<i>Uitbreidbaar</i>	28
<i>en onderhoudbaar</i>	29
7. Maken en beheren van een taxonomie	31
<i>Gedeeld belang</i>	31
<i>Initiatief</i>	31
<i>Multidisciplinair</i>	31
<i>Eigendom</i>	32
<i>Kwaliteit (FRTA)</i>	33
<i>Onderhoud en versiebeheer</i>	34
8. Zelf een taxonomie maken	35

<i>Kennis en gereedschap.....</i>	<i>35</i>
<i>Een start maken</i>	<i>36</i>
<i>Een taxonomie uitbreiden.....</i>	<i>37</i>
9. Een goede taxonomie.....	41
<i>Validatie en kwaliteit.....</i>	<i>41</i>
<i>FRTA validatie.....</i>	<i>42</i>
<i>Tot slot: Gezamenlijk belang, gezamenlijke verantwoordelijkheid.....</i>	<i>42</i>

1. INLEIDING

Doel

XBRL, de wereldstandaard voor digitaal rapporteren, neemt een hoge vlucht. De Nederlandse regering voert een stimulerend beleid, net als een groot aantal overheden en toezichthouders in de rest van de wereld. Bestaande implementaties worden uitgebreid en rapporteurs en ontvangers profiteren in toenemende mate van de efficiency- en kwaliteitswinst die hier het gevolg van is.

De rapportagedefinitie staat centraal in alle implementaties van digitaal rapporteren met XBRL. Die definitie wordt vastgelegd in een zogenoemde taxonomie. Niet alleen is de beschikbaarheid van zo'n taxonomie een voorwaarde, de kwaliteit ervan is cruciaal gebleken voor het rendement op een investering in XBRL. Vandaar dat XBRL Nederland zeer veel belang hecht het verspreiden van kennis over het samenstellen en onderhouden van taxonomieën. Dit boekje is daar een bijdrage aan.

Taxonomieën worden samengesteld door specialisten werkzaam bij toezichthouders, maar ook - en steeds vaker - door financieel specialisten binnen bedrijven. De taxonomieën die zij maken worden gebruikt ten bate van interne rapportages en zorgen voor een eenduidige vastlegging van financiële- en productiegegevens. Met name de definities die voor financiële verslaglegging worden gebruikt, zijn in het algemeen gebaseerd op externe rapportagevoorschriften. Daarom is een 'interne' of bedrijfstaxonomie in het algemeen een uitbreiding op een bestaande 'externe' taxonomie, zoals die voor IFRS of de Nederlandse Taxonomie. Een organisatie die intern gebruik wil maken van XBRL zal dus in staat moeten zijn bestaande taxonomieën aan te vullen. Dit boekje helpt u daarbij.

Indeling

In de eerste hoofdstukken maakt u kennis met de standaard voor digitaal rapporteren XBRL en het concept taxonomie als een technische beschrijving van een rapportagevoorschrift.

In hoofdstuk 3 worden de diverse soorten links behandeld waarmee de onderlinge relaties tussen rapportage-gegevens kunnen worden vastgelegd.

In hoofdstuk 4 vindt u informatie over nieuwe soorten links die bij het ter perse gaan van dit boekje nog niet algemeen worden toegepast.

In hoofdstuk 5 leest u de achtergrondinformatie die nodig is voor het kiezen van een goede aanpak bij het daadwerkelijk aanmaken van een taxonomie. Hoofdstuk 6 geeft u concrete handvatten voor het zelf en zelfstandig samenstellen van een taxonomie of een uitbreiding op een bestaande taxonomie.

Terminologie

De XBRL standaard is een internationaal initiatief en de betrokkenen plagen overwegend in het Engels met elkaar te communiceren. De terminologie rond XBRL is dan ook geheel Engelstalig. In dit boekje is er voor gekozen om niet te streven naar vertaling van die terminologie naar het Nederlands. Wij denken dat de begrijpelijkheid daarmee niet gediend zou zijn, ook al omdat de Nederlandse XBRL organisatie Engelse termen hanteert. De Engelstalige begrippen zijn gewoon in de Nederlandse tekst opgenomen maar worden bij het eerste gebruik in *cursief* afgedrukt. Niet alle XBRL begrippen worden in dit boekje behandeld; we hebben ons beperkt tot die terminologie die u nodig heeft om XBRL gereedschappen te kunnen bedienen. Een Taxonomy Builder, speciale software voor het maken van taxonomieën, vangt immers een groot deel van de complexiteit voor u af en staat u toe zich te concentreren op de inhoud.

XBRL FR en XBRL GL

Naast een toepassing in financiële en business rapportage, heeft XBRL een toekomst in uitwisseling van financiële transacties. De eerste toepassing wordt vaak XBRL FR (Financial Reporting) genoemd en de tweede XBRL GL (General Ledger). XBRL GL is bedoeld voor het vastleggen en uitwisselen van grootboektransacties. Met name ten bate van audit door bijvoorbeeld belastingdiensten. Dit overeenkomstig hetgeen vandaag in Nederland wordt gerealiseerd via de 'audit-file'. Met XBRL GL als wereldstandaard kan ook eenvoudig een overstap worden gemaakt naar een ander grootboekpakket en kunnen applicaties van verschillende leveranciers makkelijker met elkaar communiceren binnen één bedrijf. XBRL GL gebruikt dezelfde principes als XBRL FR en wordt in dit boekje daarom niet verder toegelicht.

Aanvullende informatie

www.xbrl.org

www.xbrl-nederland.nl

2. XBRL

Meer, vaker, sneller

De omzetsnelheid in informatie neemt toe. Niet alleen op televisie en Internet, maar zeker ook in bedrijfsleven en overheid. Toenemende eisen op het gebied van corporate governance, externe verslaglegging, toezicht en (Europese) harmonisatie maken het nodig de mogelijkheden die IT biedt beter te benutten. Vooral ten bate van de ondersteuning van wat men de 'information supply chain' is gaan noemen: het proces dat voert van het ontstaan van een zakelijk feit tot en met het gebruik en hergebruik van bedrijfsinformatie door belanghebbenden. Een proces waaraan steeds hogere eisen worden gesteld. We verlangen meer informatie, met een hogere frequentie, een hogere kwaliteit en vooral eerder in de tijd en noemen dat transparantie. Vast staat dat in de komende jaren in alle geledingen van de samenleving meer, vaker en sneller zal worden gerapporteerd. Tegelijkertijd leven we in een tijd van liberalisering en lastenverlichting. In Nederland, maar zeker in Angelsaksische culturen, is het niet modieus om het bedrijfsleven nieuwe administratieve verplichtingen op te leggen. Die twee op het eerste gezicht tegengestelde krachten, richting transparantie enerzijds en administratieve lastenverlichting anderzijds, leiden tot een behoefte aan nieuwe technische oplossingen.

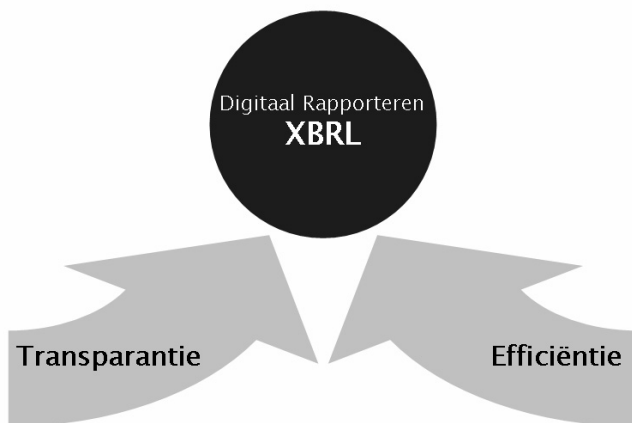

Afbeelding 1. Tegengestelde krachten laten XBRL tot bloei komen

Tegen die achtergrond is XBRL tot bloei gekomen. Het voldoet aan de behoefte aan een algemeen bruikbare en leveranciers-onafhankelijke taal die systemen onderling verbindt. Er is de afgelopen jaren zeer veel bereikt op het gebied van integratie van administratieve automatiseringssystemen. De information supply chain is daarmee, althans gedeeltelijk, bijzonder goed gediend. Geïntegreerde systemen automatiseren die leveringsketen echter alleen voorzover het binnen een systeem van één leverancier blijft en dan nog wel binnen de grenzen van één organisatie. Daar waar die organisatie snel verandert van samenstelling - door bijvoorbeeld overnames - en daar waar die organisatie communiceert met de buitenwereld, blijken die systemen de supply chain niet meer te ondersteunen. Zo is het gebruikelijk dat een jaarverslag, dat wordt samengesteld uit gegevens afkomstig uit een administratief systeem, op papier wordt afgedrukt, in een envelop wordt verzonden en vervolgens door een hoofdkantoor of toezichthouder weer wordt ingevoerd in een systeem. Die praktijk leidt tot kosten, kwaliteitsverlies en vertragingen, in een mate die in de huidige tijd niet meer geaccepteerd wordt.

Uitwisselingstaal

Een universele taal voor het uitwisselen van bedrijfsgegevens is een noodzaak gebleken. XBRL is die taal. Het is bedoeld om machines met elkaar te laten spreken over – populair gezegd - geld en zaken. Het is dus niet een taal die u als gebruiker dient te leren begrijpen. XBRL neemt een bescheiden plaats in onder de motorkap van uw administratieve infrastructuur en openbaart zich zo weinig mogelijk aan de gemiddelde gebruiker. Wel krijgt u wellicht te maken met gereedschappen die speciaal bedoeld zijn om uw systemen in te richten voor het gebruik van XBRL. Ook die gereedschappen zullen op hun beurt de technische details voor u verborgen houden. Wat XBRL ook niet is, is een afsprakenstelsel voor financiële verslaggeving. IFRS is wel zo'n stelsel en de Nederlands jaarrekening is een andere. IFRS kan weliswaar uitstekend met behulp van XBRL worden ingevoerd en toegepast, maar op zichzelf bevat XBRL geen rapportagereregels.

XBRL is voor bedrijfsgegevens wat de streepjescode is voor artikelen: een manier om gegevens te voorzien van labels die iets zeggen over de betekenis. Dit loskoppelen van inhoud en betekenis noemt men semantiek en dat kenmerk bepaalt de bijzondere kracht van XBRL. Men kan namelijk in XBRL een rapportagedefinitie ondubbelzinnig vastleggen en vervolgens delen met anderen. De gebruikers van die rapportagedefinitie (rapporteurs) kunnen hun rapporten automatisch laten genereren op basis van die definitie. De ontvanger van het rapport weet welke definitie is gebruikt, hoeft het rapport dus niet te interpreteren maar kan de verwerking automatisch laten afwikkelen. De uitwisselingstaal XBRL ondersteunt aldus het uitwisselen van zowel definities als van rapporten op basis van die definities.

De taxonomie en het instance document

Definities worden vastgelegd in een zogenoemde taxonomie. De taxonomie is een centrale component in het XBRL concept. Het bevat de gegevens over de gegevens – ook wel genoemd meta-gegevens - die in een rapport worden of zijn opgenomen. De taxonomie bevat dus zelf geen data zoals financiële cijfers, toelichtingen of verklaringen. Een taxonomie kan beschikbaar worden gesteld aan een bepaalde groep van gebruikers of rapporteurs die dan conform die taxonomie kunnen rapporteren. Het voor machines leesbare rapport zelf wordt een *instance document* genoemd. Hierin worden de feitelijke gegevens opgeslagen met een verwijzing naar een definitie in de taxonomie. Daarmee is de betekenis van het gegeven bepaald, maar nog niet de context die het heeft. Zo weet het ontvangende systeem nog

niet op welke organisatie en welke periode het gegeven betrekking heeft. Die kenmerken worden eveneens in het instance document verwerkt, uiteraard ook op een binnen XBRL gestandaardiseerde manier. Het instance document in combinatie met de taxonomie vormt een ondubbelzinnig rapport dat door systemen kan worden gepresenteerd of verder worden verwerkt. In dit verband komt het begrip *stylesheet* vaak naar voren. Dit is een eenvoudige maar ook weinig interactieve manier om rapporten te visualiseren. Met een passend stylesheet kunnen gegevens uit een instance document, gecombineerd met hun beschrijving uit de taxonomie, afgebeeld worden in een web browser zoals Internet Explorer. Een instance document bevat geen gegevens over hoe cijfers en teksten moeten worden afgebeeld en hoe een pagina vormgegeven kan worden. Een instance is zagezegd vormvrij. Een stylesheet kan die kenmerken toevoegen en er een prettig leesbaar, of zelfs wervend, plaatje van maken. Andere technieken zorgen ervoor dat een rapport automatisch wordt voorbereid voor drukwerk. Zo kan bijvoorbeeld een compleet opgemaakt jaarverslag met een druk op de knop voorzien worden van de laatste cijfers en teksten en kan dat verslag zonder verdere bewerking op het zelfde moment op de website en de drukpers belanden. Maar in de meeste gevallen worden de instances automatisch verwerkt tot gegevens in een database en komen ze alleen tevoorschijn verwerkt in een rapport of analyse gemaakt met specifieke administratieve of analytische software.

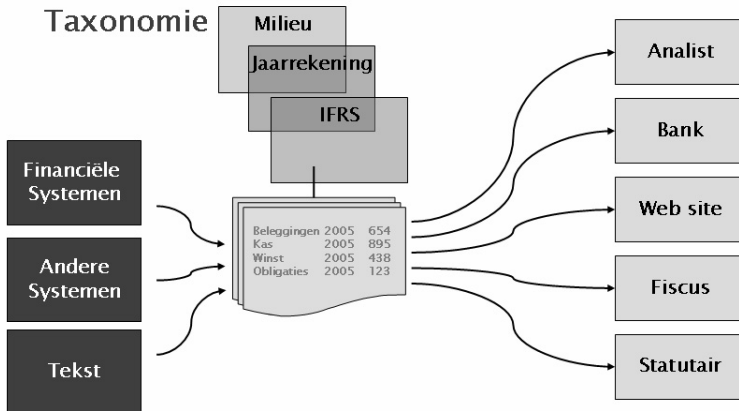

Afbeelding 2. Rapporten worden aangemaakt en verwerkt op basis van dezelfde definitie (taxonomie).

De voornoemde information supply chain strekt zich uit van diep in iedere organisatie tot de hoogste hiërarchische niveaus in overheid en bedrijfsleven. In feite loopt die 'ketting' rond en is alle samengestelde informatie weer input voor beslissingen op een lager niveau. De keten loopt langs bedrijfs-onderdelen, handelsrelaties, accountants, toezichthouders, informatiehandelaars, investeerders, banken, overheid, pers, aandeelhouders en zo weer terug naar bedrijven en instanties. XBRL verbindt al die schakels in de ketting. De informatie die overgedragen wordt via die ketting verandert evenwel van samenstelling. Zo zal de operationele en tactische informatie die een vestiging aan een hoofdkantoor stuurt veel gedetailleerder van aard zijn dan de informatie die naar bijvoorbeeld aandeelhouders gaat. Dit is voorzien in de structuur van een taxonomie. Zoals het eerste woord in de naam Extensible Business Reporting Language suggereert, voorziet de standaard in de ontwikkeling van eigen taxonomieën - of onderdelen daarvan - bovenop bestaande taxonomieën. Bestaande definities worden dus gehandhaafd maar uitgebreid met specifieke gegevens. Het maken van

zo'n uitbreiding op een taxonomie is een taak die ligt bij de belanghebbende. En wie dat is zal uiteraard van de situatie afhangen. Het kan een specialist bij een toezichthouder zijn, maar ook een controller op een hoofdkantoor, of een consultant bij een IT dienstverlener of financieel adviesbureau. Deze personen maken gebruik van software-gereedschappen om taxonomieën technisch correct te bouwen. Maar hoewel die gereedschappen veel van de technische complexiteit afvangen, is het uiteindelijk resultaat zeer gebaat bij een goed begrip van het concept taxonomie. Dit boekje reikt de kennis aan die nodig is voor het zelfstandig bouwen van een eigen taxonomie.

3. DE TAXONOMIE

Meta-informatie

De taxonomie vormt het hart van het XBRL concept. Het dient voor het vastleggen van informatie over gegevens, ook wel aangeduid met meta-informatie. Die meta-informatie kan overeenstemmen met bijvoorbeeld een rapportagestandaard zoals IFRS, maar daarmee is de taxonomie zelf nog geen rapportagestandaard. Een taxonomie legt een rapportagestandaard vast ten bate van automatische gegevensuitwisseling via met name het Internet. De taxonomie bevat zelf dus geen gegevens maar beschrijft wel de betekenis van gegevens.

Omdat een taxonomie zelf geen rapportagestandaard is, worden taxonomieën ook niet door de XBRL organisatie gebouwd. In beginsel bouwt de belanghebbende de taxonomie, en dat is in het algemeen de ontvanger van het uiteindelijke rapport. In Nederland bouwt CBS taxonomieën voor statistische uitvraag en het Ministerie van Financiën initieert de taxonomieën voor belastingaangiften. Daar waar mogelijk is gebruik gemaakt van bestaande taxonomieën zoals die voor IFRS. Andere organisaties, zoals hoofdkantoren van bedrijven, hergebruiken op dezelfde manier bestaande taxonomieën en bouwen uitbreidingen daarop. De XBRL organisatie kan taxonomiebouwers ter zijde staan met advies. Ook publiceert XBRL International richtlijnen voor het opstellen van taxonomieën en kan de organisatie een taxonomie controleren op technische kwaliteit. De uiteindelijke verantwoordelijkheid voor de taxonomie blijft echter in principe bij de instantie die ook de betreffende rapportagestandaard beheert.

Doel en haalbaarheid

Het begrip taxonomie kent haar oorsprong in de biologie. Daar staat het voor een hiërarchische classificatie, een methode om soorten te definiëren aan de hand van de onderlinge relaties. Het doel van een taxonomie is om zoveel informatie over een gegeven mee te geven als nodig is om zo'n gegeven automatisch te presenteren en te verwerken. De ambitie op dat vlak is door de ontwerpers van XBRL hoog gesteld omdat die flexibiliteit werd gezien als een voorwaarde voor acceptatie van de standaard. Het heeft geresulteerd in een standaard die relatief veel mogelijkheden geeft om een begrip te beschrijven, met name in haar relatie tot de overige begrippen. Zo kan er niet alleen verwezen worden naar een definitie in een handboek en

een meertalige beschrijving, maar kan ook worden vastgelegd hoe een begrip ten opzichte van een ander begrip moet worden afgebeeld. Ook kan een taxonomie definiëren dat gegevens gesommeerd moeten worden. De mogelijkheden om een begrip te definiëren zijn dus zeer uitgebreid en de ontwikkeling op dat vlak gaat nog altijd verder. Er zijn nieuwe definitiemodellen in ontwikkeling die bijvoorbeeld meer complexe calculaties mogelijk maken.

Bij de ontwikkeling van XBRL stond compleetheid van de definitie voorop. Tegelijkertijd is er voor gewaakt dat de standaard XBRL niet een inhoudelijke correctheid zou afdwingen. Er zit niets in een taxonomie dat er voor zorgt dat een balans daadwerkelijk in balans is of dat de gerapporteerde vervuiling of leerlingenaantallen kloppen met de werkelijkheid. Die functionaliteit zou een probleemloze acceptatie om verschillende redenen in de weg staan. U zult dan ook tevergeefs zoeken naar mogelijkheden om in de taxonomie bepaalde controles uit te voeren. XBRL neemt de taak van de accountant, controller of toezichthouder niet over, maar maakt die wel veel makkelijker. Gerapporteerde gegevens kunnen immers op basis van de taxonomie wel degelijk automatisch worden geanalyseerd. Met andere woorden: de taxonomie staat toe dat u $1+1=3$ rapporteert maar zorgt er ook voor dat die 'fout' snel boven water komt. De taxonomie herkent wel het sommetje maar rekent het niet na; daar is software voor nodig.

Elementen

Een taxonomie is in de basis niet meer dan een samenstel van rapportage-elementen. Elk element is beschreven met een unieke naam. Die naam is uniek in de eigen taxonomie maar om verwarring te voorkomen is het gebruikelijk om te streven naar volledige uniciteit. Dat doet men door een elementnaam vooraf te laten gaan door een *pre-fix* die de taxonomie beschrijft. Zo kennen we de elementnamen IFRS_Goodwill en US-GAAP_Goodwill en kan een controller kiezen voor MIJNBE-DRIJF_Goodwill.

Elementen zijn voorzien van kenmerken of *attributes* die het soort gegeven bepalen. Deze zijn:

- *Data type*: beschrijft het soort gegeven zoals geldwaarde, tekst, aantal, datum e.d. Er is een groot aantal datatypen beschikbaar en uw Taxonomy Builder helpt u bij de juiste keuze. Ook kunt u zelf naar behoefte datatypen definiëren, waardoor een taxonomie op bijna ieder gewenst datamodel kan aansluiten.

- *Period*: bepaalt het soort periode waarover gerapporteerd moet worden. Er zijn 3 soorten periodes:
 - . *Instant*: het gerapporteerde is de exacte waarde op een specifiek moment (zoals balansdatum).
 - . *Duration*: het gerapporteerde is het totaal over een bepaalde periode zoals Q2 2005.
 - . *Forever*: het gerapporteerde is niet gerelateerd aan een bepaalde periode, maar betreft bijvoorbeeld de bedrijfsnaam of het adres.
- *Balance*: geeft aan of het element getypeerd kan worden als een debet of credit getal.
- *Nillable*: staat al of niet toe dat het element zonder gegevens wordt gerapporteerd.

Structuur

Om de elementen op een overzichtelijke en efficiënte manier te structureren, kent de XBRL standaard een tweetal eenvoudige hulpmiddelen.

U kunt elementen groeperen door een hoofd-element te introduceren en daar andere elementen aan toe te voegen. Het hoofd-element kan een aggregatie van de onderliggende elementen zijn, zoals de post 'Totaal baten', maar kan zelf ook leeg zijn, zoals het element 'Jaarverslag'. In dat geval wordt het een 'abstract element' genoemd, een element dat geen gegevens kan bevatten.

Een tweede veelgebruikt middel voor structurering is de zogenoemde *tuple*. Dit is een groep van elementen die in zijn geheel herhaaldelijk gebruikt wordt. Zo wordt de identiteit van een bestuurder bijvoorbeeld vastgelegd met een naam, een functie en een bedrijfs onderdeel. Die drie elementen kunnen in één keer in een groep gedefinieerd worden en vervolgens meerdere malen gebruikt worden voor het beschrijven van alle bestuurders.

Links en linkbases

Met de 4 kenmerken *data type*, *period*, *balance* en *nillable* is een element volledig gedefinieerd maar is er nog geen samenhangende rapportagedefinitie tot stand gekomen. De betekenissen die in een taxonomie zijn opgenomen moeten worden gerelateerd aan andere betekenissen binnen de taxonomie en aan voorschriften en beschrijvingen die buiten de taxonomie zijn vastgelegd. Die relaties worden *links* genoemd en links van eenzelfde soort zijn gegroepeerd in een zogenoemde *linkbase*. De achterliggende techniek van XBRL is XML en onderdeel daarvan is de XML Linking Lan-

guage of XLink. Deze biedt de mogelijkheid om verbanden te definiëren; niet alleen 1-op-1 relaties maar ook complexe meervoudige relaties. De mogelijkheden van XLink worden in XBRL geheel benut waardoor 'multidimensionele' datamodellen in een taxonomie kunnen worden vastgelegd.

Een gegeven dat in een taxonomie is gedefinieerd wordt een element genoemd. Ieder element is voorzien van 1 of meer links van verschillende soorten. Op dit moment (medio 2005) zijn 5 soorten links in gebruik binnen de huidige specificatie, XBRL 2.1.

- *references*, verwijst naar aan een voorschrift zoals bijvoorbeeld vastgelegd in een handboek of wet;
- *label*, geeft de volledige omschrijving van het element zoals die in een verslag opgenomen moet worden;
- *presentation*, bepaalt de plaats en volgorde waarin elementen moeten worden gepresenteerd;
- *calculation*, geeft aan of elementen opgeteld of afgetrokken moeten worden om een totaal te vormen;
- *definition*, voor het vastleggen van alle andere soorten relaties tussen elementen binnen of buiten de taxonomie.

4. DE LINKBASES

Algemeen

In het XBRL jargon wordt het begrip *linkbase* vaak gebruikt. Een linkbase is niet veel meer dan een verzameling van links van een bepaalde soort. Die links worden onder elkaar opgenomen in een XBRL bestand en vormen zo een lijst van links die aan elementen kunnen worden toegekend. U kent dus geen linkbases toe aan elementen, wel links uit zo'n linkbase. Als men spreekt over het gebruik van een linkbase bedoelt men dus het toepassen van een bepaald soort link. De beschikbare soorten links worden hieronder behandeld.

U hoeft links overigens niet te gebruiken. Een element dat geen links heeft naar andere elementen wordt een *unbound element* genoemd. Een unbound element is als het ware onschadelijk gemaakt en heeft in feite geen functie.

De verzameling elementen die in een taxonomie gebruikt worden, worden in een bestand met de extensie .xsd opgeslagen. Dit bestand zelf wordt vaak, enigszins verwarrend, een taxonomie genoemd. De bijbehorende links worden per soort, per linkbase dus, opgeslagen in een .xml bestand. Een linkbase bestand heeft in principe dezelfde naam als de taxonomie, met een toevoeging voor het soort link. Zo zou bij de 'taxonomie' ifrs.xsd de presentation linkbase ifrs_presentation.xml kunnen horen.

Hieronder worden de kenmerken van de verschillende linkbases, en daarmee de soorten links, besproken.

Reference

Doel

Een reference link beschrijft een relatie tussen een element en de betreffende verslaggevingsstandaard of -standaarden. Het biedt daarmee de basisfunctionaliteit van een taxonomie: het relateren van een betekenis aan gegevens. De beschrijving van de betekenis zelf ligt vastgelegd buiten de taxonomie. De taxonomie bevat slechts een verwijzing. Handboekteksten zelf worden dus niet in een taxonomie overgenomen.

Werking

In de reference linkbase zijn verwijzingen opgenomen naar teksten in handboeken of andere beschrijvingen van zo'n standaard. In de link staat dus bijvoorbeeld vermeld in welk handboek, welk hoofdstuk en welke paragraaf gekeken moet worden om de betekenis van het betreffende gegeven op te zoeken. Als zo'n beschrijving formeel via Internet te benaderen is, dan kan in de linkbase een hyperlink worden opgenomen. In dat geval kan met geschikte software direct worden doorgeklikt en de beschrijving op het scherm worden getoond. Meestal is er slechts een verwijzing naar een beschrijving op papier en zal indien nodig het betreffende document fysiek geraadpleegd moeten worden.

Gebruik

U maakt een reference door in uw Taxonomy Builder per verwijzing een reference link aan te maken. Meestal verwijst een begrip slechts naar één definitie. Die definitie kan door één of meerdere kenmerken geïdentificeerd worden. Meestal zijn meerdere kenmerken nodig. Wanneer u bijvoorbeeld elementen aanmaakt die gerelateerd zijn aan uw interne accounting-handboek, dan zal de verwijzing bestaan uit een vaste combinatie van kenmerken zoals handboeknaam, versie, paragraaf en artikel. Die kenmerken worden *reference parts* genoemd. De vaste combinatie van reference parts wordt in de taxonomie vastgelegd en hergebruikt. Als u dus een nieuwe verwijzing aanmaakt, krijgt u wederom diezelfde combinatie van kenmerken aangeboden. U hoeft overigens die kenmerken vervolgens niet allemaal te gebruiken en u kunt ook andere kenmerken gebruiken.

Indien een begrip overeenkomt met meerdere definities, maakt u eenvoudigweg meerdere references aan. Als u een externe taxonomie, zoals IFRS, intern toepast, kan het handig zijn om ook verwijzingen op te nemen naar interne handboeken. Begrippen hebben dan een referentie naar alle relevante definities, met als gevolg dat uw taxonomie compleet en geïntegreerd is.

Labels

Doel

Een *label link* verwijst naar de letterlijke tekst die in een rapportage aan de lezer gepresenteerd moet worden. Het doel is natuurlijk om de betekenis van een element voor mensen begrijpelijk en interpreteerbaar te maken. Waar machines geen moeite hebben met het interpreteren van het begrip 'ifrs-ci_CashCashEquivalents', lezen wij mensen toch liever 'liquide midde-

len'. De label link wordt dan ook met name gebruikt op het moment dat een individueel rapport wordt afgebeeld op een website of anderszins.

Werking

De label link voorziet een element van toepasselijke beschrijvingen. Die beschrijvingen kunnen afhankelijk gemaakt worden van de context waarin het element wordt afgebeeld, zoals de taal van het document, de beschikbare ruimte, maar ook van de waarde van een element. Een label kan dus als het ware verschillende rollen aannemen, en men spreekt dan ook van *label roles*.

Eén van de rollen die een label kan aannemen is de omschrijving in een bepaalde taal. Daartoe wordt in een label link vermeld in welke taal het label geformuleerd is. De label links worden per taal opgeslagen in linkbases. Bij het afbeelden van de gegevens wordt een keus gemaakt uit de beschikbare talen. Dat maakt het mogelijk om met geschikte software, via een druk op de knop beschrijvingen in een andere taal op het scherm te toveren.

Een andere rol is de lange, respectievelijk korte omschrijving. Een taxonomiemaker kan een uitgebreide en een bondige beschrijving aan een element toekennen. Afhankelijk van de beschikbare ruimte kan bij het afbeelden van een rapport dan een lange of een korte omschrijving getoond worden. En dat dan natuurlijk weer in meerder talen.

Een bijzondere rol is die van 'positief en negatief'. Deze geeft de mogelijkheid om de beschrijving afhankelijk te maken van de waarde van het gerapporteerde getal. Zo kan het de voorkeur hebben om een negatief resultaat als verlies te kenmerken. De label link geeft dan aan dat bij een negatieve waarde de beschrijving 'verlies' moet worden afgebeeld en anders 'winst'.

Het spreekt vanzelf dat dit alles de leesbaarheid en interpretatie van gegevens door mensen sterk verbetert.

Gebruik

Het gebruik van een label link is eenvoudig. Uw Taxonomy Builder geeft u de mogelijkheid om een label in te typen met vermelding van de rol. Die rol is dan de taal, kort of lang, negatief of positief of één van de andere beschikbare rollen. U voert voor ieder element de omschrijving in die daarvoor reeds is vastgesteld of die u het meest passend vindt, en dat natuurlijk in de betreffende taal.

Uw Taxonomy Builder laat u een keuze maken uit een tiental label roles. Indien u een eigen soort omschrijving en daarmee een nieuwe label role wil definiëren, dan kan dat ook. XBRL is immers extensibele.

Presentation

Doel

De presentation link bepaalt de positie die een element inneemt ten opzichte van andere elementen, wanneer het gepresenteerd wordt aan de lezer. XBRL is geen opmaak-taal en heeft geen middelen om te bepalen in welke kleur, lettertype of positie op de pagina iets moet worden afgebeeld. Wel is er de mogelijkheid om onderlinge relaties te definiëren en van toepassing te verklaren op een combinatie van elementen. Het doel van de presentation link is natuurlijk om de leesbaarheid en begrijpelijkheid voor de lezer te vergroten. Voor het automatische verwerking van gegevens in een database heeft het geen praktisch nut. Voor het maken van een web-pagina des te meer.

Gebruik

Hoewel de presentation link de mogelijkheid biedt om zelf relaties te beschrijven, zullen de meeste taxonomie bouwers zich beperken tot de standaard functies die in XBRL aanwezig zijn. Zo is er de mogelijkheid om een ouder-kind relatie van toepassing te verklaren. Dat betekent dat er een hiërarchische relatie tussen de betreffende elementen wordt geïntroduceerd. Bij het weergeven van de gegevens kan de software dan zorgen dat die hiërarchische structuur zichtbaar wordt, bijvoorbeeld in een boomstructuur, of zoals gebruikelijk in een financieel verslag in een *indented list*. Totalen (ouders) kunnen dan naar keuze boven of onder hun kinderen worden afgebeeld.

De volgorde waarin die kinderen worden opgesteld wordt vastgelegd middels een volgnummer of *order*. Een element met een order gelijk aan 3 wordt afgebeeld onder de elementen met een lagere order.

In dit verband kan het handig zijn om een element te gebruiken dat alleen dient voor het organiseren van andere elementen. Zo kan het element 'balans' worden gebruikt als 'ouder' van alle overige elementen in een balans, zonder dat het element zelf een waarde krijgt. Men noemt dit een *abstract element*. Het dient slechts als kapstok voor het in volgorde ophangen van de elementen en zal in de rapportage zelf niet voorkomen.

Een nuttige extra in XBRL 2.1 is het *preferred label* attribuut. Wanneer een element op verschillende plaatsen in een rapport moet worden afgebeeld, kan het handig zijn daar verschillende omschrijvingen aan toe te kennen. Zo kan het begrip Liquide Middelen met de bijbehorende waarde voorkomen in de balans maar ook in de cash flow statement. Als de omschrijving niet identiek is kan aan de ouder-kind relatie een 'preferred label' attribuut worden toegekend dat bepaalt wanneer welke omschrijving van toepassing is.

Calculation

Doel

Een *calculation link* beschrijft of en hoe de waarde van elementen bij elkaar opgeteld of juist van elkaar afgetrokken moeten worden. Hoewel het begrip 'calculation' meer doet vermoeden, is de functie van deze link tot op heden beperkt tot optellen en aftrekken. Calculation links dienen voor het vastleggen van aggregatieregels in een taxonomie en zorgen ervoor dat totalen door de ontvanger van het rapport conform de voorschriften kunnen worden herleid.

Werking

De calculation link geeft aan welke gegevens bij verwerking gesommeerd moeten worden. De link legt een relatie tussen een zogenaamd *summation element* en een *contributing element*. De laatste draagt dus als het ware bij aan de eerste. De mate waarin dat element bijdraagt wordt uitgedrukt in een *weight* of gewicht, en dat gewicht mag zijn 1 of 0 of -1. In het eerste geval wordt een optelling voorgeschreven, in het tweede geen berekening en in het derde een vermindering. Het gewicht is weer een attribuut dat aan de link wordt toegekend.

Al met al mag dit overkomen als een nogal ingewikkelde manier om iets simpels te bewerkstelligen. Uw Taxonomy Builder zal die complexiteit voor u afvangen, maar ontkomt er niet aan om u te confronteren met het begrip *weight*. Gebruik 1 als u wilt optellen en -1 als u wilt aftrekken. Overbodig te zeggen dat deze link alleen van toepassing kan zijn op numerieke elementen.

Gebruik

Calculation links worden toegepast wanneer er een strategische reden is om aggregatieregels vast te leggen. Daarmee dwingt de maker van de taxonomie echter nog niets af. Het staat de rapporteur in technische zin vrij

om een niet kloppend totaal te rapporteren. De taxonomie rekent immers de totalen niet uit. De ontvanger kan ervoor kiezen dat wel te doen. Daarmee is het is de verantwoordelijkheid van de ontvanger om daarin een strategie te bepalen. Kijkt hij alleen naar basisgegevens om daaruit zelf totalen te berekenen of gebruikt hij de opgegeven totalen. Hij kan er ook voor kiezen alleen een totaal te berekenen als dat niet is opgegeven en daarvan af te zien als het totaal wel in het rapport is opgenomen. Dat is een implementatie-keuze die van vele factoren afhangt. Overigens kan de ontvanger naar behoefte iedere willekeurige calculatie loslaten op het ontvangen document, geheel onafhankelijk van alles wat in de calculation link base staat.

Definition

Doel

De *definition link* beschrijft alle overige relaties die nodig zijn om een element te definiëren. Dat kunnen zijn zowel relaties binnen als buiten de betreffende taxonomie. Het is een bijzonder flexibele technologie die alle mogelijke relaties kan definiëren. De definition link is een goed voorbeeld van de uitbreidbaarheid van XBRL.

Werking

De relaties die met definition links worden omschreven bepalen vaste structuren tussen elementen zodat software-applicaties controles en validaties kunnen uitvoeren. In de XBRL standaard is een aantal van dit soort relaties opgenomen. Zo kan met de *general-special* relatie worden aangegeven dat het ene begrip een verbijzondering van het andere is. Bijvoorbeeld om aan te geven dat het Nederlandse concept 'postcode' geïnterpreteerd moet worden als een verbijzondering van het algemene internationale concept 'Postal Code'. Een ander voorbeeld van een definition link is de relatie die bepaalt dat het ene element aanwezig moet zijn als een ander element ook aanwezig is.

Toepassing

Toepassing van de definition link is met name te vinden in het aanbrengen van 'checks and balances' binnen een taxonomie. Een goed gebruik van deze functionaliteit kan de rapportage verrijken en de kwaliteit aanzienlijk verhogen. De definition link geeft de basisstructuur en de criteria die gebruikt kunnen worden voor validatie. De mogelijkheden zijn onbeperkt. Een veelgebruikte functie is de eerdergenoemde *requires-element* relatie. Die bepaalt dat indien aan een bepaald element een waarde is toegekend, een ander element ook een waarde moet hebben. Zo kunt u vastleggen dat in-

dien leningen worden gerapporteerd ook rente gerapporteerd moet worden. Veelvuldig gebruik van dit soort links vergroot de verificatie-mogelijkheden en zal leiden tot een kwalitatief betere informatievoorziening.

5. LINKBASES IN ONTWIKKELING

Buiten de bovenbeschreven linkbases is er een aantal aanvullende linkbases in ontwikkeling. Deze zullen de mogelijkheden voor het vastleggen van berekeningen, dimensies en versies van taxonomieën verder vergroten.

Formula linkbase

Boven is genoemd dat met de *calculation link* aggregaties kunnen worden beschreven. De mogelijkheden van deze link zijn echter beperkt tot optellen en aftrekken. Naar verwachting in 2007 wordt de *formula link* toegevoegd aan de specificatie. Deze link maakt het mogelijk meer complexe berekeningen te definiëren. Ook kunnen bepaalde validatieregels worden beschreven die op de gegevens in het instance document worden toegepast.

Voor de toepassing van de formula linkbase kan gebruik worden gemaakt van een verzameling van kant en klare XBRL *functions*. Deze functions kunnen binnen een formule of validatieregel worden aangeroepen en uitgevoerd. U kunt dit vergelijken met de mogelijkheden die een spreadsheet biedt om functies op te nemen in een formule in een cel.

De formula linkbase biedt een grote mate van flexibiliteit om gemeenschappelijke berekeningen enkelvoudig en eenduidig te definiëren. Tevens biedt de formula linkbase mogelijkheden om validatieregels te bepalen voor een gehele rapportageomgeving. Zo kan een toezichthouder of hoofdkantoor een set van validatieregels vastleggen die door een grote groep van rapporterende organisaties of werkmaatschappijen kan worden gehanteerd.

Dimensional taxonomies

In de praktijk is altijd grote behoefte om resultaten naar meerdere gezichtspunten of dimensies te rapporten. Denk hierbij aan omzet per product of per land of kosten per afdeling. Om aan deze behoefte te voorzien is de specificatie voor *dimensional taxonomies* opgesteld. De mogelijkheid om dimensies te gebruiken heeft altijd bestaan in XBRL 2.1. Het was echter niet mogelijk om die dimensies expliciet te definiëren. Je kan een dimensie een naam geven, maar daarmee is nog niet vastgelegd dat die naam een geografie, productgroep of bedrijfs onderdeel betreft. De specificatie van dimensional taxonomies geeft die mogelijkheden wel, waardoor een dimensie

eenduidig vastgelegd en interpreteerbaar wordt. Binnen de dimensional taxonomies specificatie zijn extra mogelijkheden opgenomen om bijvoorbeeld restricties op te leggen in het gebruik van dimensies. Zo kan bijvoorbeeld de ene werkmaatschappij rapporteren over alle provincies en een andere werkmaatschappij alleen over een beperkt aantal.

Versioning

Rapportageregels en wetgeving veranderen over de tijd. Denk maar aan de recente invoering van IFRS voor beursgenoteerde ondernemingen. Dit betekent dat een taxonomie van vandaag anders is dan de taxonomie van volgend jaar en daarna. Om de wijzigingen in de tijd inzichtelijk te maken, is het XBRL consortium bezig om taxonomiemutaties te kunnen vastleggen in - wat waarschijnlijk wordt - de *versioning linkbase*. Hierbij wordt getracht de verschillen tussen twee taxonomieën dusdanig te beschrijven dat herleidbaar is welke impact een verandering heeft. Tevens wordt gewerkt aan de mogelijkheid om rapportages 'over de tijd heen te kunnen halen' en ze daarmee vergelijkbaar te maken. Hierdoor wordt het effect van wijzigingen in regelgeving opgevangen en kunnen bijvoorbeeld financiële rapportages over meerdere jaren worden vergeleken, onafhankelijk van veranderde definities.

6. HET COMBINEREN VAN TAXONOMIEËN

Modulair

XBRL is een modulaire taal die ontworpen is om hergebruik van informatie te optimaliseren. De taal stimuleert als het ware harmonisatie van begrippen en rapportagestelsels en die praktijk wordt ook in richtlijnen en best practices beschreven. De modulaire structuur van definities zoals die binnen een taxonomie bestaat, bestaat in dezelfde mate buiten een taxonomie. Technisch gezien zijn de grenzen van een taxonomie onbeperkt. Anders gezegd: taxonomieën worden zo veel mogelijk gestapeld. Daarbij wordt zo veel mogelijk gebruikt wat er al is en aangevuld daar waar nodig. Die aanvullingen worden *extension taxonomies* genoemd. Deze taxonomieën zijn technisch gezien zelfstandige bestanden, maar in het gebruik refereren ze aan andere taxonomieën die dan ook bereikbaar moeten zijn. Zo kan de bedrijfstaxonomie van een Nederlands bedrijf bestaan uit een extension taxonomy op de officiële IFRS taxonomie. Zodra de bedrijfstaxonomie aangesproken wordt zal de software waar nodig gegevens uit de IFRS taxonomie putten. Vergist u zich niet in de naam; een extension taxonomy is weliswaar een uitbreiding op 1 of meer andere taxonomieën maar kan het gebruik van die onderliggende taxonomieën ook beperken.

Uitbreidbaar

De IFRS taxonomie alsook de Nederlandse taxonomie zijn typische basistaxonomieën. Maar er zijn er meer. Zo heeft de XBRL organisatie alle algemene gegevens die je aan een rapport zou willen toevoegen gebundeld in een zogenaamd Global Common Document (GCD) taxonomie. De GCD bevat elementen betreffende de rapporterende entiteit, het document zelf, de afgedekte rapportageperiodes en contactgegevens. De GCD is een heel praktisch beginpunt voor het definiëren van algemene gegevens en wordt in veel taxonomieën gebruikt.

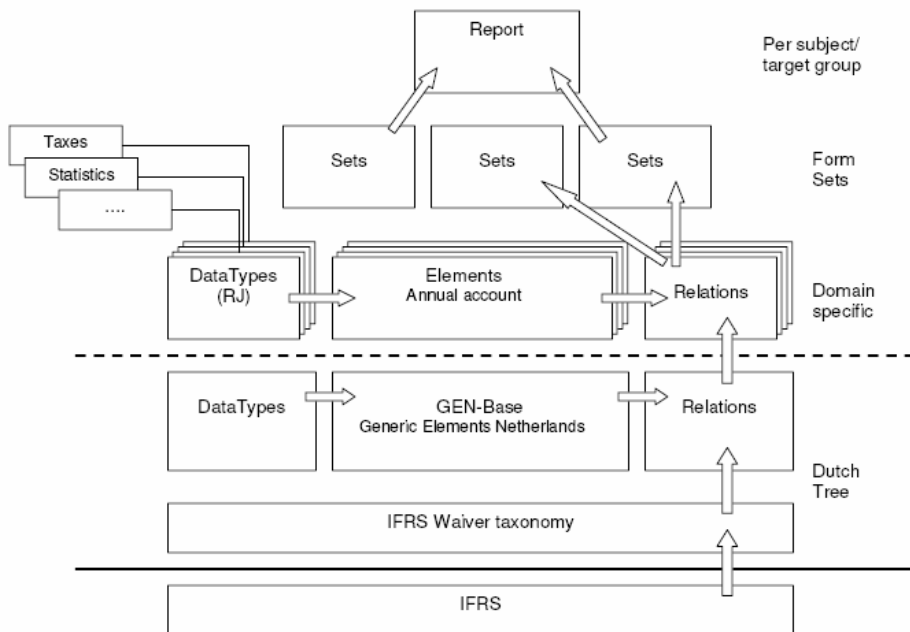

Afbeelding 3. Nederlandse Taxonomie is samengesteld uit IFRS en andere beschikbare taxonomieën (Annex II-C Architectuur uit NTP boekje).

en onderhoudbaar

De modulaire structuur die op deze manier in rapportagedefinities ontstaat is zeer waardevol, met name met het oog op onderhoudbaarheid en hergebruik. Het verdient dan ook aanbeveling om uw eigen taxonomieën een zelfde modulaire structuur mee te geven.

Het stapelen of koppelen van taxonomieën geschiedt door middel van importinstructies in de extension taxonomy. Deze geven u de mogelijkheid om een taxonomie te incorporeren in een andere taxonomie. Hierdoor kunnen ook meerdere lagen van geïncorporeerde taxonomieën ontstaan. Bij het

maken van presentation, calculation en/of definition links kunnen elementen van alle gerelateerde taxonomieën worden toegepast.

U bent geheel vrij in het kiezen van een eigen structuur. Het is echter wel van belang aan te sluiten op bestaande ontwikkelingen. De XBRL organisatie heeft richtlijnen opgesteld voor de bouw van taxonomieën en die neergelegd in het Financial Reporting Taxonomies Architecture document (FRTA). Het volgende hoofdstuk gaat nader in op FRTA.

7. MAKEN EN BEHEREN VAN EEN TAXONOMIE

Gedeeld belang

Een taxonomie komt tot stand omdat het een bepaald doel dient, en dat doet in een mate die de investering verantwoordt. De introductie van een taxonomie dient het belang van de uiteindelijke ontvanger van de informatie, maar ook van de leveranciers van de informatie. Voor een klein aantal ontvangers is het vaak een zeer groot belang, terwijl het voor een groot aantal rapporteurs een klein belang vertegenwoordigt. Dat gedeelde belang leidt er nogal eens toe dat partijen een afwachtende houding aannemen.

Initiatief

Voor toepassing van XBRL voor externe verslaglegging, nemen met name toezichthouders of overheden het initiatief. Zij laten dan ook de noodzakelijke taxonomieën maken. Veelal doen zij dat zelf; vaak met ondersteuning van externe specialisten. Hierbij is het van belang gebleken een goede aanpak te kiezen die leidt tot een beperkte projectomvang. Hergebruik van bestaande taxonomieën, een goede werkverdeling over de verschillende individuen en betrokken disciplines, en goede gereedschappen zijn daarbij van vitaal belang. In vele landen waaronder Nederland is zichtbaar hoe belangrijk een goede aanpak is en tot welke resultaten dat kan leiden. Inmiddels is er wereldwijd veel ervaring opgedaan en is de bouw van een taxonomie een goed te plannen en beheersbaar proces.

Indien XBRL binnen een sector of binnen een enkele organisatie wordt toegepast, zal een koepelorganisatie of het bedrijf zelf de start maken met het bouwen van taxonomieën. Individuele toezichthouders, koepelorganisaties of individuele bedrijven kunnen direct gebruik maken van algemene taxonomieën; alleen de eigen nieuwe componenten hoeven te worden ontwikkeld.

Multidisciplinair

Complexe, omvangrijke taxonomieën zijn in het algemeen het resultaat van de inspanning van specialisten in verschillende disciplines. De basis van een taxonomie is natuurlijk de rapportagedefinitie die in een taxonomie moet worden vastgelegd. Een grondige kennis van die definitie is onont-

beerlijk voor het maken van een taxonomie. In het algemeen zal een financieel specialist die kennis inbrengen, maar het kan bijvoorbeeld ook een bedrijfskundige zijn die productiecijfers of milieुरapportages definieert. Het komt vaak voor dat een definitie die geheel eenduidig lijkt te zijn, bij het vertalen in een taxonomie toch vatbaar blijkt te zijn voor interpretatie. Dit heeft tot gevolg dat tijdens het maken van de taxonomie verbeteringen in de definitie worden aangebracht. De daartoe gerechtigde functionarissen moeten daarom betrokken zijn.

De technische omzetting van een definitie in een taxonomie is een taak die in het geval van complexe taxonomieën bij een meer technisch georiënteerde persoon wordt ondergebracht. Deze specialist moet kennis hebben van met name de mogelijkheden die XBRL geeft voor het aanbrengen van structuren. Hij moet weten hoe je een element een plaats geeft maar vooral hoe je een modulaire taxonomie bouwt die gebruikt wat er al is en die makkelijk te onderhouden is. Een grote, nieuwe taxonomie wordt vaak gegenereerd uit beschikbare datastructuren. Met software worden bestanden dan ingelezen en automatisch verwerkt tot een taxonomie. Dit type werk is het domein van de XBRL specialisten met veel kennis van XBRL en gereedschappen.

Gelukkig zijn de meeste taxonomieën niet veel meer dan aanvullingen op bestaande taxonomieën. Deze *extension taxonomies* kunnen meestal door een financieel specialist, met gebruik van geschikt gereedschap en na een korte training, geheel zelfstandig worden aangemaakt.

Eigendom

Taxonomieën zijn in principe eigendom van de ontwikkelaar, geheel zoals dat in het auteursrecht is geregeld. Indien een taxonomie in het publieke domein wordt toegepast zal de taxonomie het eigendom van de overheid of de toezichthouder zijn. In principe zullen taxonomieën royalty free kunnen worden gebruikt. Aanpassingen en commercieel gebruik of distributie kunnen aan afspraken worden gebonden of niet zijn toegestaan.

Het XBRL consortium zal de door haar goedgekeurde taxonomieën altijd royalty free beschikbaar stellen. Ook oefent de XBRL gemeenschap grote druk uit op betrokkenen om taxonomieën niet auteursrechtelijk te beschermen. Dit afdwingen kan echter niet en is ook niet altijd nodig. Een taxonomie of extension taxonomy van een individueel bedrijf is terecht hun eigen auteursrechtelijk eigendom.

Als u een taxonomie laat ontwikkelen door bijvoorbeeld een accountantskantoor doet u er goed aan vooraf afspraken te maken over de auteursrechten. Ook dient u na te gaan of er taxonomieën hergebruikt worden die het eigendom van een derde partij zijn; dit in verband met eventueel af te dragen royalty's.

Kwaliteit (FRTA)

De XBRL specificatie geeft aan met welke syntaxis een taxonomie moet worden opgebouwd. Het gebruik van specifieke software - Taxonomy Builders – garandeert dat u aan die specificatie voldoet. Echter, het blijft mogelijk om op verschillende manieren een taxonomie op te bouwen. Om zoveel mogelijk dezelfde en vergelijkbare taxonomieën te krijgen heeft het consortium een set van aanvullende afspraken opgesteld. Deze afspraken zijn gebundeld in de Financial Reporting Taxonomy Architecture (FRTA) en geven aan wat de best practice is. In FRTA zijn de ervaringen samengevat die zijn opgedaan in alle taxonomie-ontwikkeltrajecten tot op heden. De FRTA bevat een groot aantal min of meer vanzelfsprekende regels. Zo bevat het de richtlijn dat elk element een standaard label moet hebben dat uniek is, dat een beschrijving begrijpelijk moet zijn en dat een element maar één keer mag voorkomen.

Sommige Taxonomy Builders helpen u tijdens het maken van een taxonomie bij het voldoen aan FRTA. Ook is er software waarmee achteraf kan worden gevalideerd of uw taxonomie aan FRTA voldoet. Met de hulp van software wordt dus veel gedaan om zorg te dragen voor het verbreiden van 'best practices' en het ontstaan van goed vergelijkbare en combineerbare taxonomieën. Dit is vooral van belang wanneer een organisatie een extension taxonomy wil maken die aangesloten moet worden op een bestaande basis.

Onderhoud en versiebeheer

Zoals bij elke automatiseringsproduct zijn onderhoud en versiebeheer zeer van belang. In XBRL is een aantal voorzieningen aanwezig om onderscheid te maken tussen verschillende versies van taxonomieën. Tevens is er een aantal afspraken in FRTA vastgelegd. Het meest belangrijke instrument voor versiebeheer is de naam van de taxonomie en de *namespace*. De naam van een taxonomie moet altijd uniek zijn en dus voor elke versie uniek worden vastgesteld. Dit kan door bijvoorbeeld door de releasedatum in de naam op te nemen. De namespace maakt een taxonomie wereldwijd uniek. De namespace is in feite een URL, een internet aanduiding die bij een organisatie hoort. Een voorbeeld is: <http://xbrl.iasb.org/int/fr/ifrs/gp/2005-01-15>. Dit is de namespace voor de IFRS taxonomie van 15 januari 2005. De taxonomie naam is: ifrs-gp-2005-01-15.xsd. Hierbij heeft .xsd aan dat het om een XML schema bestand gaat.

Van belang voor het onderhoud is tevens het feit dat taxonomieën elkaar kunnen importeren. Hierdoor ontstaat een raamwerk van gerelateerde taxonomieën. De Nederlandse taxonomie voor jaarrekeningen bijvoorbeeld importeert de IFRS taxonomie. Consequentie is dat als van de onderliggende taxonomie een nieuwe versie wordt uitgebracht, ook de bovenliggende taxonomie moet worden aangepast. Deze importeert immers anders een oude taxonomie. Taxonomiebouwers moeten dus rekening houden met de impact die een nieuwe versie heeft en streven naar enige stabiliteit in het uitbrengen van taxonomieën.

8. ZELF EEN TAXONOMIE MAKEN

Kennis en gereedschap

Bij het samenstellen van een eenvoudige taxonomie of extension taxonomy zijn twee zaken van belang: inhoudelijke kennis van rapportagevoorschriften en het juiste gereedschap om taxonomieën te creëren. Zoals uit de voorbeelden is af te leiden, is de technische taal nogal cryptisch en in de praktijk niet met gewone (XML) editors zoals Notepad of XML-Spy te maken. XBRL kent vele afspraken en condities waarmee rekening moet worden gehouden. Ook moet een taxonomiebouwer zich zoveel mogelijk met de inhoud bezighouden en niet met de technische vertaling. In de praktijk wordt daarom vrijwel altijd gebruik gemaakt van Taxonomy Builders, specifieke software voor het maken van taxonomieën. Met deze software kan op eenvoudige wijze een taxonomie worden bekeken, samengesteld, aangepast en gecontroleerd.

Goede Taxonomy Builders hebben een aantal belangrijke faciliteiten die het maken van taxonomieën aanzienlijk vereenvoudigen. Natuurlijk is de basis het kunnen maken van een taxonomie, het toevoegen van taxonomieelementen en hun attributen alsmede het opnemen van de labels en referenties. Maar ook het leggen van de relaties oftewel het maken van de beschreven presentation, calculation en definition links en het creëren van de specifieke taxonomieonderdelen als eigen *linkroles* en relatietypen (*arc roles*).

Maar bovenal is het van belang dat de Taxonomy Builder in staat is XBRL *compliant* en FRTA *compliant* taxonomieën te maken. Hierdoor wordt de taxonomiemaker al tijdens het bouwen geholpen om de *best practice* in praktijk te brengen. Een goede Taxonomy Builder bevat tevens flexibele en uitgebreide validatiefaciliteiten. Hierdoor kan de bouwer bestaande taxonomieën op technische juistheid controleren.

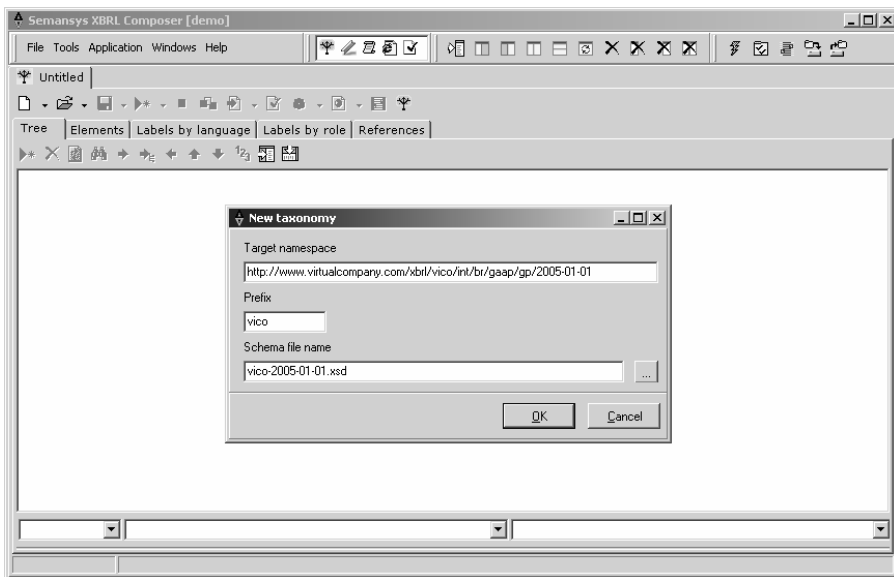

Afbeelding 4. Het aanmaken van een nieuwe taxonomie

Een start maken

Hoe pakt u het aan als u een taxonomie moet maken? De start is altijd de rapportageverplichting of –voorschrift waarin beschreven wordt wat moet worden gerapporteerd en aan wie. Als het een interne rapportageomgeving is dan bepaalt de organisatie zelf wat de inhoud van de taxonomie wordt. Als het een externe rapportage betreft, zullen regelgeving of wetten bepalen wat de inhoud van een taxonomie moet worden. De aanpak kan in beide gevallen dezelfde zijn. Kijk wat de rapportageverplichting is en onderzoek of voor het betreffende onderwerp al een taxonomie bestaat die als basis voor de eigen taxonomie kan worden gebruikt. Als het bijvoorbeeld een interne financiële rapportage is of de financiële rapportage voor een bepaalde sector, dan kan het zijn dat de taxonomie voor de jaarrekening van de overheid al een uitgebreide basis biedt. Hierna moet pas de eigen extension taxonomy worden gecreëerd. Door dit proces wordt veel tijd en denkwerk bespaard, de invoeringstijd verkort en het latere onderhoud beperkt.

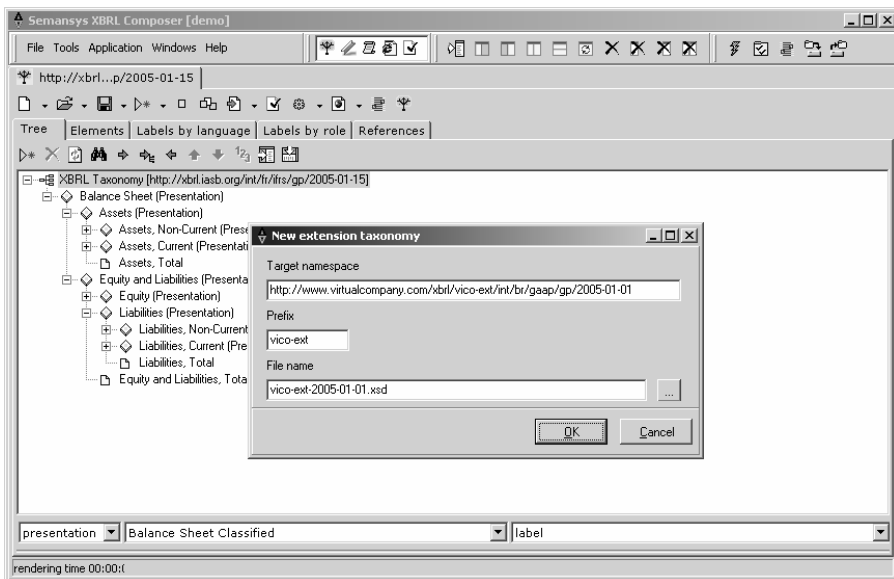

Afbeelding 5. Het aanmaken van een extension taxonomy op basis van de IFRS taxonomie

Een taxonomie uitbreiden

U bepaalt de inhoud van een taxonomie door een aantal stappen te doorlopen. Allereerst stelt u vast welke elementen in de onderliggende taxonomie niet van toepassing zijn. Zo kan het zijn dat een bepaalde definitie in de onderliggende taxonomie niet correct is in uw eigen omgeving of zelfs in het geheel niet kan worden gebruikt. Dit betekent dat het element door een zogenaamde *prohibition* in de extension taxonomy moet worden uitgeschaald.

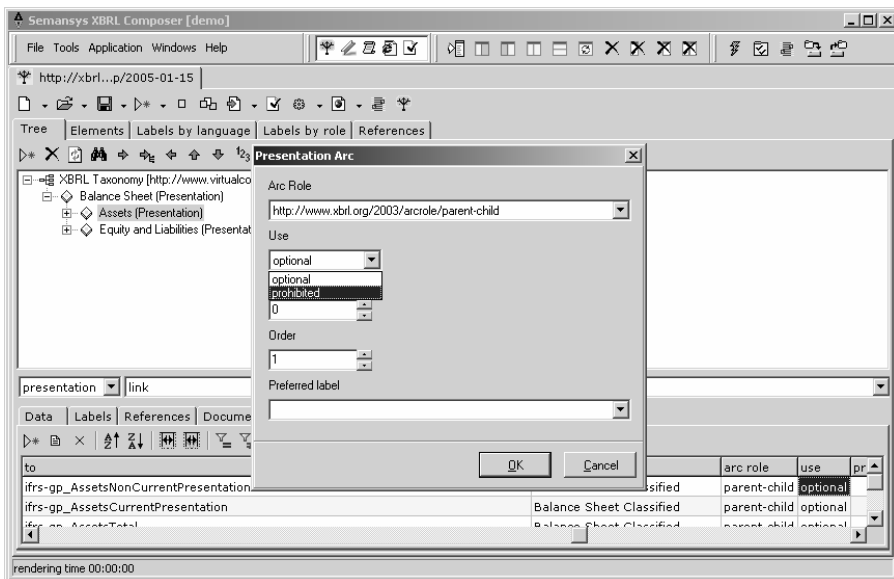

Afbeelding 6. Het uitschakelen van de presentatiestructuur van de onderliggende taxonomie

Hierna kan worden gekeken naar welke nieuwe elementen moeten worden toegevoegd. Dit zijn elementen die nog niet in de onderliggende taxonomie aanwezig zijn maar wel nodig zijn. Hiermee zou de lijst met alle elementen compleet moeten zijn. Nu moet nog worden gekeken naar de juistheid van alle referenties. Alle nieuwe basiselementen moeten van een eigen referentie en van nieuwe labels worden voorzien.

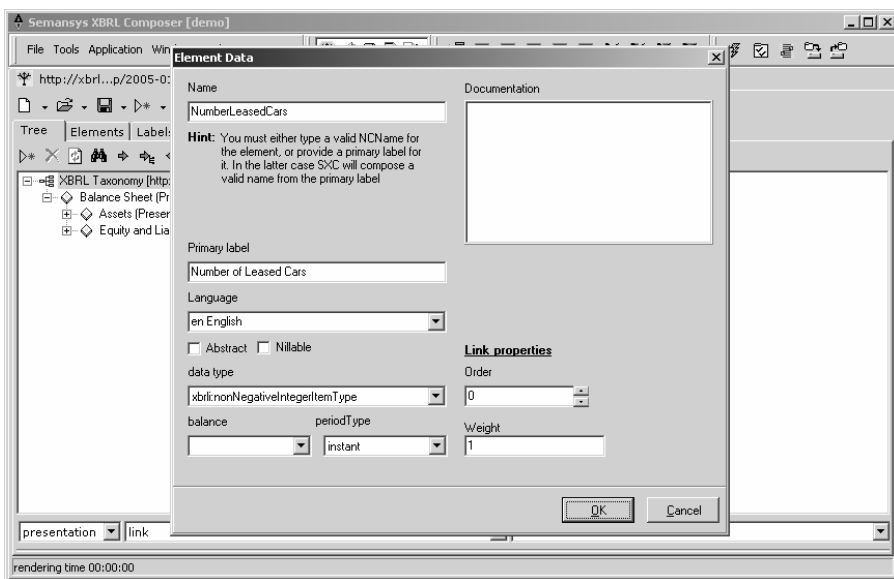

Afbeelding 7. Het toevoegen van nieuwe elementen met alle kenmerken

Als dit allemaal gedaan is wacht nog een aantal taken, met name het maken van de presentatie- en calculatiestructuur en de definition links. Voor het maken van de presentatiestructuren moeten waar nodig aparte substructuren of *linkroles* worden aangemaakt. Een linkrole geeft de mogelijkheid om binnen de presentation, calculation of definiton linkbases zogenaamde *subviews* te bepalen. Subviews zijn representaties van een deel van de gegevens voor een specifiek doel. Zo is het zinvol om bijvoorbeeld een subview te maken voor de balans en één voor de verlies- en winstrekening. Of voor een verkorte balans en een uitgebreide balans.

Per linkrole moet worden bepaald wat het root of hoofdelement is en welke hiërarchie daaronder moet zitten. Het is mogelijk dat een linkrole in de presentation structuur een andere hiërarchie heeft dan in bijvoorbeeld in de calculation structuur. Zo kan in de calculatie linkrole 'Balans' het abstracte element 'Activa' in de calculatiestructuur worden vervangen door een element Totale Activa dat de sommatie van alle activa bevat. Indien speciale datastructuren nodig zijn, kunnen special definition links worden aangemaakt.

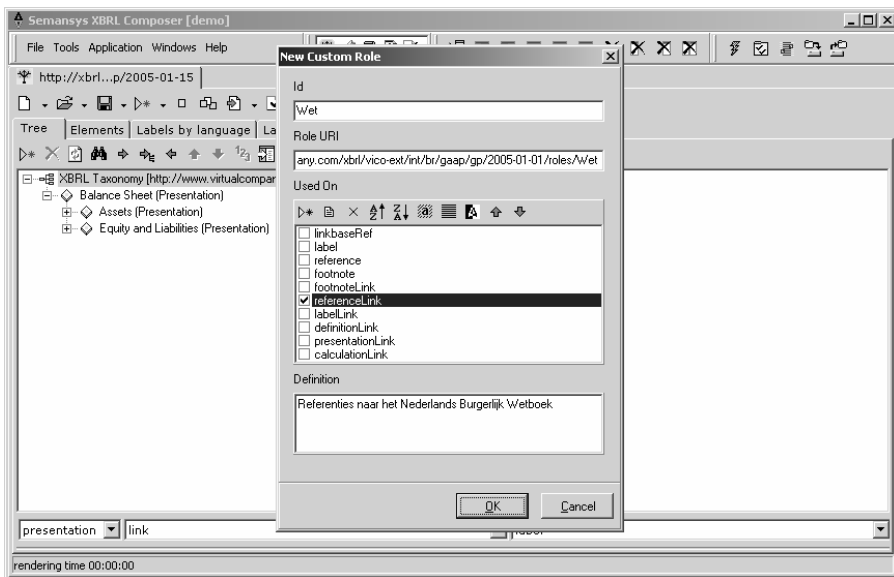

Afbeelding 8. Het aanmaken van een nieuwe linkrole voor verwijzing naar Burgerlijk Wetboek.

Kortom, de stappen die leiden tot een extension taxonomy zijn achtereenvolgens: het bepalen van de bruikbaarheid van elementen in de basistaxonomie, het aanvullen met eigen elementen, het aanbrengen van labels en referenties en het aanmaken presentatie en calculatiestructuren.

9. EEN GOEDE TAXONOMIE

Validatie en kwaliteit

Een goede reden om voor XBRL te kiezen is te vinden in de verbetering van de kwaliteit in het rapportageproces. Die kwaliteit wordt gewaarborgd enerzijds door een goede taxonomie en anderzijds door goede validatiemogelijkheden opgenomen in die taxonomie. De kwaliteit van de taxonomie bepaalt in overwegende mate de kwaliteit van de rapportage en daarmee de kwaliteit van de data van de ontvanger. Als maker van een taxonomie heeft u dus een bepalende invloed op de kwaliteit. U doet er goed aan uw werk regelmatig te toetsen op drie aspecten van XBRL kwaliteit en validatie, te weten intrinsieke kwaliteit, XBRL compliance en eigen validatie.

Onder intrinsieke validatie verstaan we die ingebouwde mechanismen die zorgdragen voor het voorkomen van technische fouten. Denk hierbij aan de verplichting unieke namespaces te hanteren en het strikte gebruik van xml schema's. Een goede Taxonomy Builder helpt u hierbij.

Diezelfde software helpt u ook te voldoen aan XBRL specificaties. Naast de intrinsieke validatie kan de software ook helpen bij het controleren van taxonomieën van anderen of bij het vinden van foutjes die er toch doorheen geslipt zijn. Om software te controleren hebben de softwareleveranciers in het XBRL Consortium een uitgebreide *XBRL Conformance Suite* gemaakt. Dit is een test-set van inmiddels meer dan 100 MB waarmee XBRL software kan worden getest. De set bestaat uit testsets voor de XBRL specificatie, FRTA alsmede andere modules van XBRL zoals instances, dimension en formula linkbases.

Voor u als maker van een taxonomie is de eigen validatie het belangrijkste. U bent immers ook de ontvanger van de rapportages en u wilt de kwaliteit van data maximaliseren. Probeer bij het aanmaken van elementen na te gaan op welke manier u de te ontvangen rapporten kan gaan valideren, en pas uw definities overeenkomstig aan. Probeer consistent en eenduidig te zijn en bedenk vooraf welke validatieregels u op welke gegevens wilt gaan loslaten. Als u inmiddels gebruik kunt maken van de nieuwe *formula linkbase* dan kunt u die regels al vastleggen in de taxonomie zelf. De verzender van het rapport kan dan zelf nagaan of hij voldoet aan de regels alvorens hij het rapport verstuurt.

FRTA validatie

In de eerder besproken FRTA staat een groot aantal afspraken die indien toegepast zorg dragen voor betere onderlinge uitwisselbaarheid van taxonomieën. Het moge duidelijk zijn dat elke toezichthouder en publieke organisatie maar ook interne organisaties profijt heeft van het accepteren en adopteren van deze standaards. Goede Taxonomy Builders bieden dan ook faciliteiten om direct *FRTA compliant* taxonomieën te ontwikkelen. Ook kunnen bestaande taxonomieën op de FRTA regels worden gevalideerd. Een aantal FRTA regels moet echter handmatig worden beoordeeld. Bijvoorbeeld of een label begrijpelijk is. Het verdient dan ook aanbeveling om FRTA goed te lezen en uw werk daadwerkelijk op die aanbevelingen te toetsen.

Tot slot: Gezamenlijk belang, gezamenlijke verantwoordelijkheid

In de rol van maker van een taxonomie legt u de basis voor de kwaliteit van rapportages, de analyses en van de beslissingen die op basis van die gegevens worden gemaakt. Voorwaar geen lichte verantwoordelijkheid. Hoogwaardige kennis wordt middels een XBRL taxonomie omgezet in een automatiseringssysteem met als gevolg een verbetering in kwaliteit en efficiency. Zonder een goede taxonomie gaat dat niet. Gebruik daarom de middelen die u ten dienste staan. Advies, software, bestaande taxonomieën, validatiemiddelen, voorbeelden; gebruik ze waar mogelijk, niet alleen waar nodig.

Op rapporterende instanties rust de verantwoordelijkheid goede rapporten aan te leveren. Ook zij moeten het gebruik van complete automatiseringsoplossingen overwegen zodat van alle controle en validatiefaciliteiten gebruik kan worden gemaakt. Validatie en rapportageactiviteiten kunnen in geautomatiseerde processen worden opgenomen waardoor de hoeveelheid handmatig werk tot een minimum kan worden beperkt.

Ontvangers van XBRL zoals overheden, toezichthouders, financiële instellingen en hoofdkantoren dienen te garanderen dat er intern met complete XBRL oplossingen wordt gewerkt. Hiermee kunnen dan alle vormen van kwaliteitscontroles geautomatiseerd worden uitgevoerd. Zo wordt zeker gesteld dat de eigen databases met kwalitatief goede data worden gevuld en dat toezicht en bestuur op een hoger niveau worden gebracht. Want daar is het uiteindelijk allemaal om te doen.

